

DAX**SO**



VERSÁTILES Y EFICIENTES...





REFLECTOR LED 400W DAXSO

El reflector LED de 400W DAXSO, ofrece una amplia e intensa iluminación debido a su alta eficacia lumínica de 110Lm/w. Diseñado bajo estrictos parámetros de calidad, asegurando la óptima dispersión del calor y maximización de su vida útil.

Beneficios

- Resistente a la humedad.
- Resistencia a la lluvia intensa.
- Mayor eficiencia a los reflectores de Halogenuro
- Iluminación al 100% instantánea
- Amortización rápida.
- Calidad de confianza

Características

- Eficacia de 110Lm/W
- Sistemas ópticos simétricos.
- Diseño extra plano.
- Vidrio Templado

Aplicaciones

- Jardines
- Áreas residenciales
- Complejos deportivos (Lozas deportivas, Campos Deportivos, Estadios)
- Patios
- Áreas industriales
- Estacionamientos
- Fachadas de edificios
- Vallas publicitarias



Información del Reflector

Potencia	Material	Eficacia Luminosa	Flujo Luminoso	Vida útil	Frecuencia	Temperatura de Color	Piezas
400W	Aluminio	110 Lm/W	44000 Lm	30000 Horas	50/60Hz	6500K	480 pzs

Garantía	Ángulo de Iluminación	Grado de Protección	Factor de Potencia	Voltaje	CRI	Dimensiones	Peso
2 años	120°	IP65	> 0.9	AC 100-265V	>80	445x445x55mm	5.830 Kg

Certificación



Dimensiones

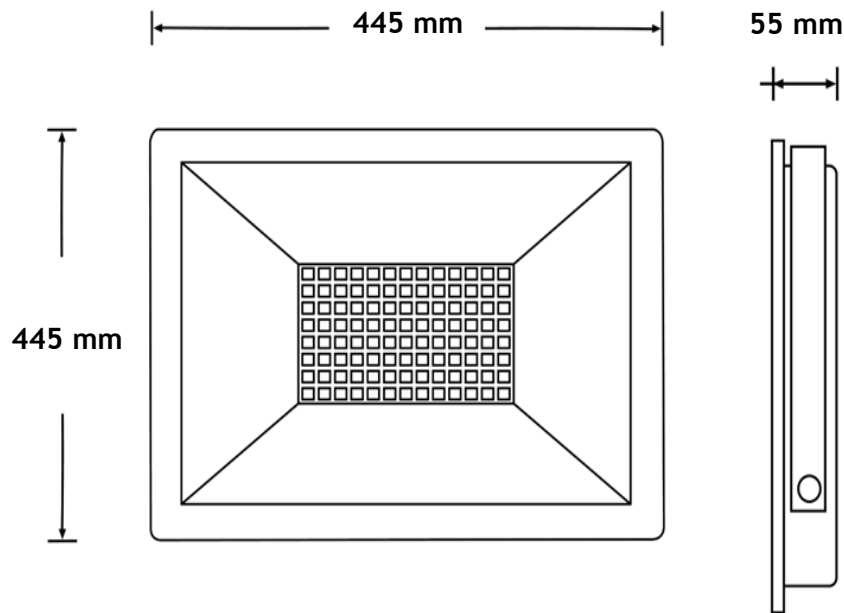



DAX**SO**